



PEGASUS

INDUSTRIAL
SEWING MACHINE

PARTS LIST

FOR MODEL

DH-10 DH-20 DH-30

49902-53
R-11

SINGLE CHAIN STITCH MACHINE

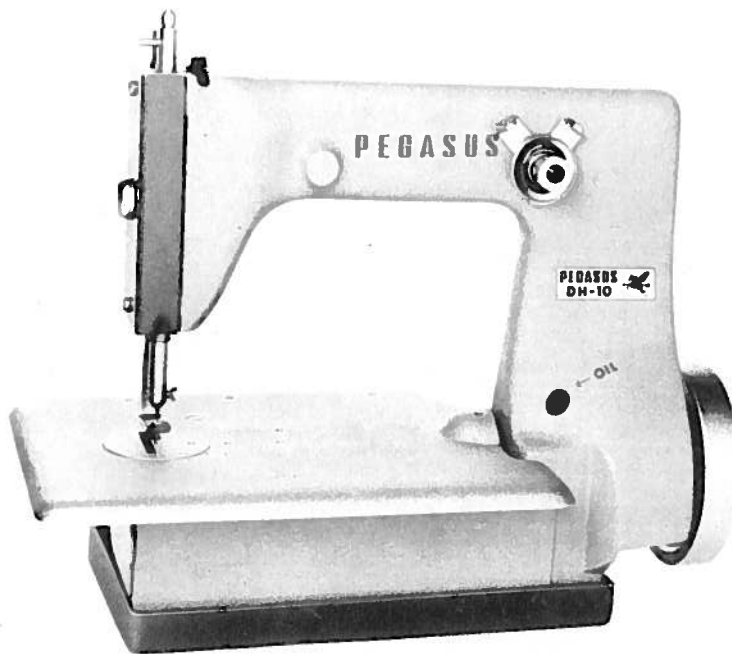

MIMA SEWING MACHINE CO., LTD.
PEGASUS SEWING MACHINE MFG. CO., LTD.

OSAKA - JAPAN - TOKYO

2024

1000

1000

1000

1000

1000

1000

1000

1000

1000

1000

1000

1000

1000

IN ORDERING PARTS

This list has been arranged to simplify ordering repair parts for model DH-10, DH-20 and DH-30.

Various sections of the mechanism are shown on each page. On the page opposite the illustrations will be found a listing of the parts with their reference numbers, parts numbers, names, the number of pieces required and the remarks.

At the back of this list, a numerical index of all parts is shown. This will facilitate locating the illustration and descriptions when only the part number is known.

Where parts for model DH-10 and model DH-20 or DH-30 are not the same, the difference for each model is shown on the pages 8 and 9. Parts numbers, marked with an asterisk (*), e.g. *155109, ref. No. 39, page 5, will be used for model DH-10 only or for both model DH-10 and DH-20, which are referred to the remarks column.

In ordering parts from this list, the part number MUST be quoted exactly as it is shown in the second column on the page opposite the illustrations. Reference number should never be used in ordering parts.

部品表御利用に際して

本部品表は、DH-10、DH-20、DH-30型ミシンの修理用部品を容易に御利用頂けるよう編集されています。

機種別に各頁に収録され、部品図解頁(左開き)の反対頁(右開き)には参照番号、部品番号、名称、使用数量、備考欄の順で記載されています。

本部品表の最終頁(12頁)には部品番号索引表を付し、部品番号のみでその図解、名称等が容易に引き出せます。

DH-20、DH-30型専用部品は8頁と、9頁に記載されています。

部品表(右開き)備考欄に表示なき部品は全てのDH型機種に共通で、特定の機種のみで使用される部品はその都度備考欄に適用機種名を明記しています。

本部品表に基づき部品御注文の際、参照番号は絶対に使用せず部品番号のみを明示して下さい。

CONTENTS

| | 目次 | PAGE 頁 |
|---|-----------------------|-----------|
| MACHINE ARM-BED & MISCELLANEOUS COVERS | アームベッド、外部機構..... | 2 ~ 3 |
| PRESSER FOOT, NEEDLE DRIVE & THREAD GUIDE MECHANISM ... | 押エ、針棒、糸道機構..... | 4 ~ 5 |
| FEEDING & LOWER SHAFT MECHANISM | 送り、主軸機構..... | 6 ~ 7 |
| PARTS FOR MODEL DH-20 & DH-30 ONLY..... | DH-20、DH-30型専用部品..... | 8 ~ 9 |
| ACCESSORIES..... | 付 属 品..... | 10 ~ 11 |
| NUMERICAL INDEX OF PARTS | 部品番号索引..... | 12 |

**PEGASUS
DH-10** 

1

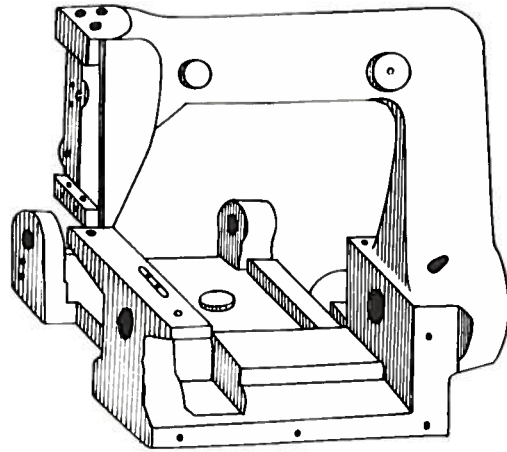

2

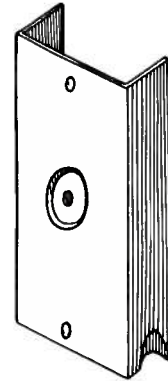

3



4

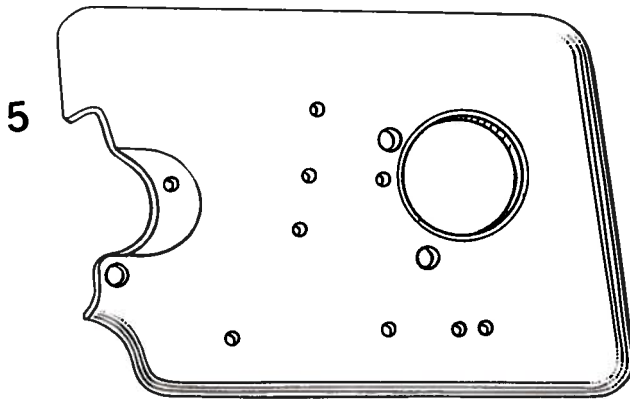

5

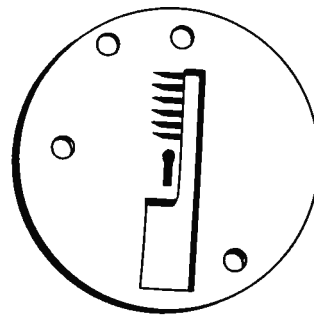

8



9



6



7

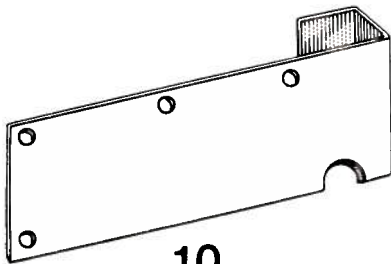

10



11

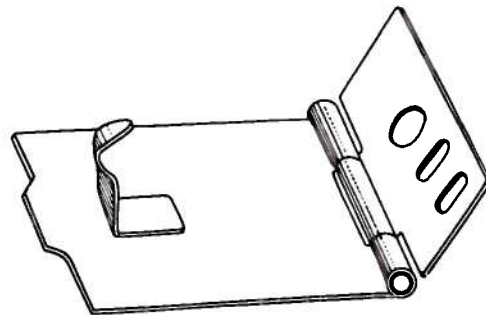

12

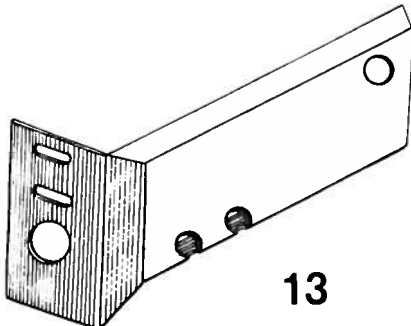

13



14

MACHINE ARM-BED & MISCELLANEOUS COVERS

アーム・ベッド 外部機構

| Ref. No. | Parts No. | Name | Ref. | 名 称 | Qt. | Remarks |
|----------|-----------|------------------------|------|-------------|-----|------------------------|
| 参照番号 | 部品番号 | | | | 数量 | 備 考 |
| 1 | * 200424 | Model plate | | 型式板 (DH-10) | 1 | DH-10 only用 |
| 2 | * 200420 | Machine arm-bed | | アームベッド | 1 | DH-10 & DH-20 only用 |
| 3 | 200413 | Needle bar cover | | 面板 | 1 | |
| 4 | 1196 | 〃 〃 〃 screw | | 〃 止ネジ | 2 | |
| 5 | * 200430 | Cloth plate | | 平カバー | 1 | DH-10 only用 |
| 6 | 5125 | 〃 〃 screw (short) | | 〃 止ネジ | 2 | |
| 7 | 5117 | 〃 〃 〃 (long) | | 〃 〃 | 1 | |
| 8 | * 155135 | Needle plate | | 針板 | 1 | DH-10 only用 |
| 9 | 1242 | 〃 〃 screw | | 〃 止ネジ | 2 | |
| 10 | 200580 | Base cover (front) | | 前カバー | 1 | |
| 11 | 1216 | 〃 〃 (〃) screw | | 〃 止ネジ | 4 | |
| 12 | 200581 | Looper cover, complete | | 左カバー (組) | 1 | |
| 13 | 200582 | Base cover (rear) | | 後カバー | 1 | |
| 14 | 1216 | 〃 〃 (〃) screw | | 〃 止ネジ | 3 | |

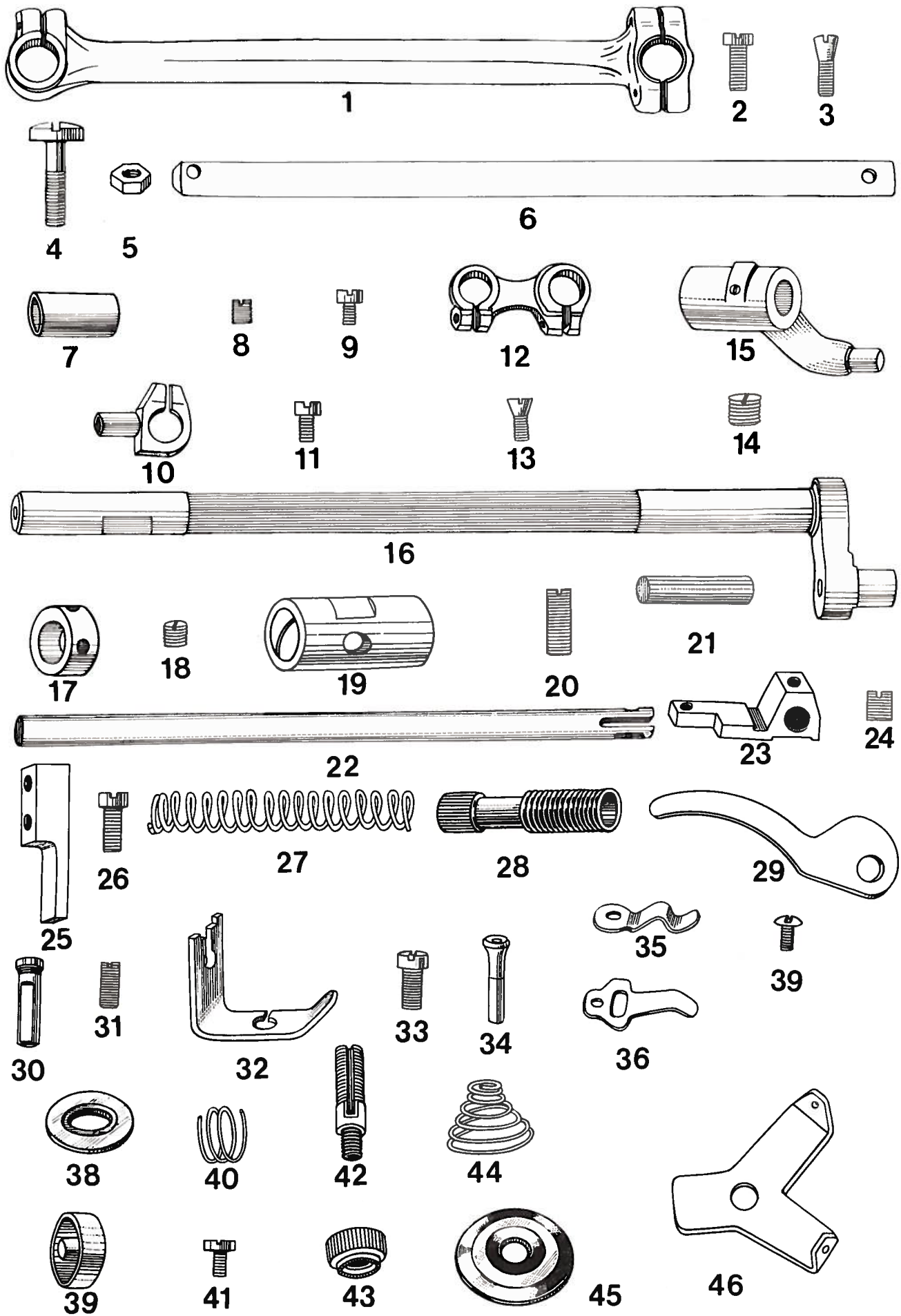

PRESSER FOOT, NEEDLE DRIVE & THREAD GUIDE MECHANISM

押エ・針棒・糸道機構

| Ref. No. | Parts No. | Name | 名称 | Qty. | Remarks |
|----------|-----------|------------------------------|-------------|------|-------------|
| 参照番号 | 部品番号 | | | 数量 | 備考 |
| 1 | 200406 | Arm shaft drive connection | 立ロッド | 1 | |
| 2 | 1171 | ＊ ＊ ＊ ＊ cap screw | ＊ 蓋止ネジ | 2 | |
| 3 | 1998 | ＊ ＊ ＊ ＊ screw | ＊ 調子ネジ | 1 | |
| 4 | 5121 | ＊ ＊ ＊ ＊ stud | ＊ スラストネジ | 1 | |
| 5 | 3041 | ＊ ＊ ＊ ＊ nut | ＊ ＊ ナット | 1 | |
| 6 | 155122 | Needle bar | 針棒 | 1 | |
| 7 | 155123 | ＊ ＊ bushing | ＊ ブッシュ | 2 | |
| 8 | 1457 | ＊ ＊ ＊ screw | ＊ ＊ 止ネジ | 2 | |
| 9 | 1229 | ＊ clamp screw | 針止ネジ | 1 | |
| 10 | 155121 | ＊ bar clamp | 針棒抱キ | 1 | |
| 11 | 1998-2 | ＊ ＊ ＊ screw | ＊ 止ネジ | 1 | |
| 12 | 155125 | ＊ ＊ drive link | 針棒クランク | 1 | |
| 13 | 2297 | ＊ ＊ ＊ ＊ screw | ＊ 止ネジ | 2 | |
| 14 | 167008 | ＊ ＊ ＊ arm | 上軸レバー | 1 | |
| 15 | 2022 | ＊ ＊ ＊ ＊ screw | ＊ 止ネジ | 2 | |
| 16 | 200407 | Arm shaft | 上軸 | 1 | |
| 17 | 200408 | ＊ ＊ collar | ＊ スラストカラー | 1 | |
| 18 | 1457-1 | ＊ ＊ ＊ screw | ＊ ＊ 止ネジ | 2 | |
| 19 | 200410 | ＊ ＊ bushing | ＊ ブッシュ | 1 | |
| 20 | 1435 | ＊ ＊ ＊ screw | ＊ ＊ 止ネジ | 1 | |
| 21 | 202033 | ＊ ＊ ＊ oil wick | ＊ 給油フェルト | 1 | |
| 22 | 155141 | Presser bar | 押エ棒 | 1 | |
| 23 | 167049 | ＊ ＊ clamp | ＊ 案内金 | 1 | |
| 24 | 1448 | ＊ ＊ ＊ screw | ＊ ＊ 止ネジ | 1 | |
| 25 | 167050 | ＊ ＊ guide | ＊ ＊ 止板 | 1 | |
| 26 | 2918 | ＊ ＊ ＊ screw | 押エ棒案内金止板止ネジ | 2 | |
| 27 | 167052 | ＊ ＊ spring | 押エバネ | 1 | |
| 28 | 2106 | ＊ ＊ adjusting screw | ＊ 調節ネジ | 1 | |
| 29 | 167055 | ＊ ＊ hand lifting lever | 押エ手掲ゲ | 1 | |
| 30 | 155148 | ＊ ＊ ＊ ＊ ＊ stud | ＊ ピン | 1 | |
| 31 | 1458 | ＊ ＊ ＊ ＊ ＊ ＊ screw | ＊ ＊ 止ネジ | 1 | |
| 32 | *155160 | ＊ foot | 押エ | 1 | DH-10 only用 |
| 33 | 1196 | ＊ ＊ screw | ＊ 止ネジ | 1 | |
| 34 | 155103 | Needle bar thread eyelet | 針棒糸管 | 1 | |
| 35 | 155106 | Self threading guide (upper) | 第四糸道上板 | 1 | |
| 36 | 155107 | ＊ ＊ ＊ (lower) | ＊ 下板 | 1 | |
| 37 | 1333 | ＊ ＊ ＊ screw | ＊ 止ネジ | 1 | |
| 38 | 155108 | Secondary tension disc | 面板糸道皿 | 2 | |
| 39 | 155109 | ＊ ＊ cap | ＊ ＊ キャップ | 1 | |
| 40 | 155110 | ＊ ＊ spring | ＊ ＊ バネ | 1 | |
| 41 | 1227 | ＊ ＊ ＊ screw | ＊ ＊ キャップ止ネジ | 1 | |
| 42 | 167072 | Primary tension post | 糸調子棒 | 1 | |
| 43 | 3056 | ＊ ＊ ＊ nut | ＊ ナット | 1 | |
| 44 | 167077 | ＊ ＊ spring | 過巻バネ (組) | 1 | |
| 45 | 101111 | ＊ ＊ disc | 糸調子皿 | 2 | |
| 46 | 200204 | ＊ ＊ plate | ＊ 台 | 1 | |

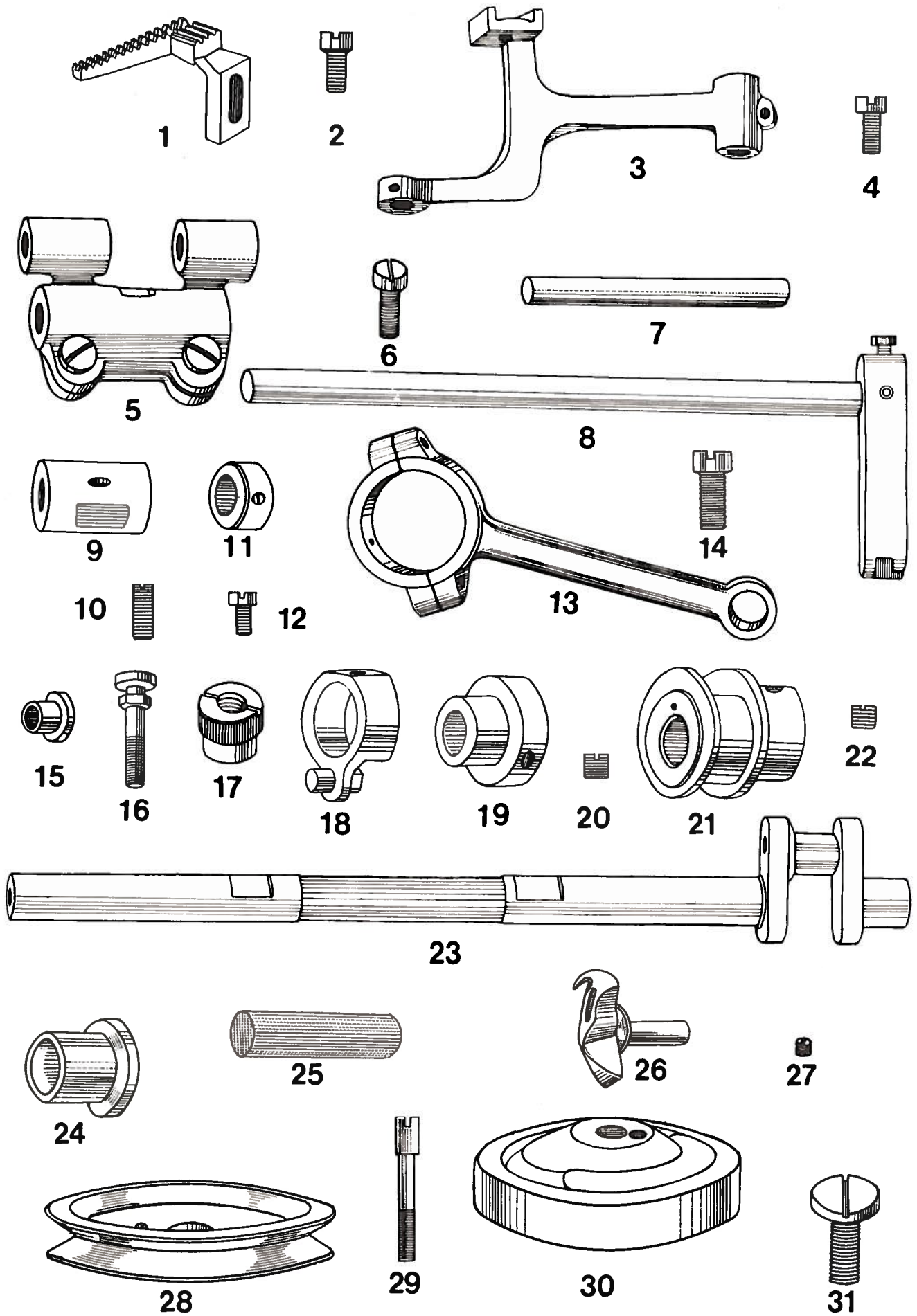

FEEDING & LOWER SHAFT MECHANISM

送　　り　　主　　軸　　機　　構

| Ref. No. | Parts No. | Name | 名　　称 | Qt. | Remarks |
|----------|-----------|---|---------------------------------|-----|---------------------|
| 参照番号 | 部品番号 | | | 数量 | 備　　考 |
| 1 | *155450 | Feed dog | 送り歯 | 1 | DH-10 only用 |
| 2 | 1175-2 | 〃 〃 screw | 〃 止ネジ | 1 | |
| 3 | 167045 A | 〃 bar | 送り台 | 1 | |
| 4 | 2924 | 〃 〃 screw | 〃 止ネジ | 1 | |
| 5 | 200411 | 〃 rocker | 送り二又リンク | 1 | |
| 6 | 2213-1 | 〃 〃 screw | 〃 止ネジ | 2 | |
| 7 | 167042 | 〃 bar drive shaft | 送り台リンクピン | 1 | |
| 8 | 167043 | 〃 rocker shaft, complete with 167044, 167039 & 5084 | 送り調節レバー 167044, 167039, 5084との組 | 1 | |
| 9 | 167038-1 | 〃 〃 〃 bushing | 送りシャフトブッシュ | 1 | |
| 10 | 1435 | 〃 〃 〃 〃 screw | 〃 〃 止ネジ | 1 | |
| 11 | 167041 | 〃 〃 〃 collar | 〃 カラー | 1 | |
| 12 | 1206 | 〃 〃 〃 〃 screw | 〃 〃 止ネジ | 1 | |
| 13 | 167034 | 〃 drive connection | 送り前後ロッド | 1 | |
| 14 | 2213-1 | 〃 〃 〃 cap screw | 〃 蓋止ネジ | 2 | |
| 15 | 167035 | 〃 〃 〃 bushing | 〃 ブッシュ | 1 | |
| 16 | 167036 | 〃 〃 segment stud | 送り調節ネジ | 1 | |
| 17 | 5067 | 〃 〃 〃 〃 nut | 〃 ナット | 1 | |
| 18 | 200428 | 〃 lift connection | 送り上下ロッド | 1 | |
| 19 | 200429 | 〃 〃 eccentric | 送り上下カム | 1 | |
| 20 | 2913-1 | 〃 〃 〃 screw | 〃 止ネジ | 2 | |
| 21 | *200427 | 〃 drive eccentric | 送り前後カム | 1 | DH-10 only用 |
| 22 | 2913-1 | 〃 〃 〃 screw | 〃 止ネジ | 2 | |
| 23 | 200426 | Lower main shaft | クランクシャフト | 1 | |
| 24 | 167082 | 〃 〃 〃 bushing (right) | 下軸ブッシュ台 | 1 | |
| 25 | 201767 | 〃 〃 〃 〃 (〃) oil wick | 〃 給油フェルト | 1 | |
| 26 | 155301 | Looper | ルーバー | 1 | |
| 27 | 2005 | 〃 screw | 〃 止ネジ | 1 | |
| 28 | *167003 | Drive pulley | プーリー | 1 | DH-10 & DH-20 only用 |
| 29 | *2947 | 〃 〃 screw | 〃 止ネジ | 1 | 〃 〃 〃 〃 |
| 30 | *200419 | Hand wheel | フライホイール | 1 | 〃 〃 〃 〃 |
| 31 | 2948 | 〃 〃 screw | 〃 止ネジ | 1 | |

**PEGASUS
DH-20**



1

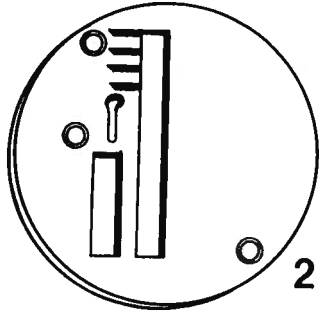

2

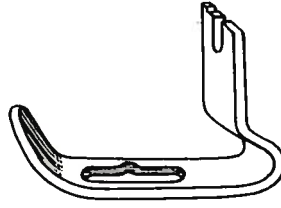

3

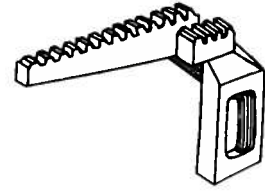

4

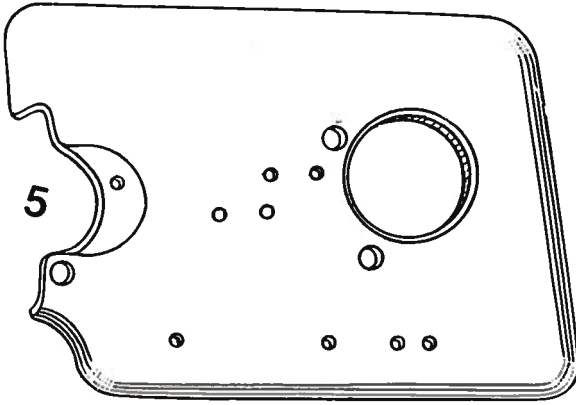

5

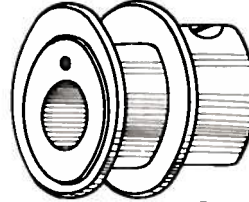

6



7

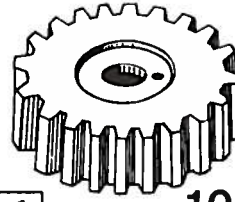

10

**PEGASUS
DH-30**



8

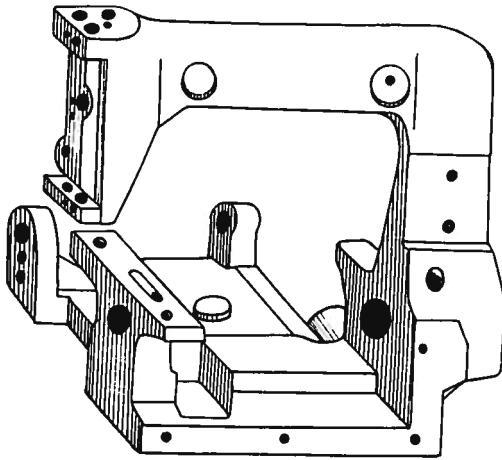

9

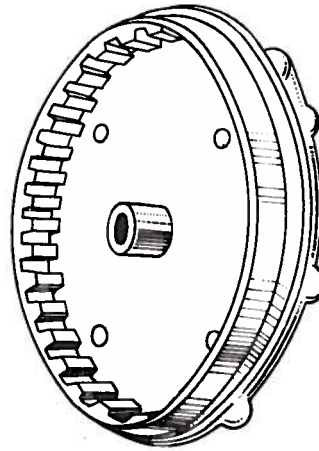

11

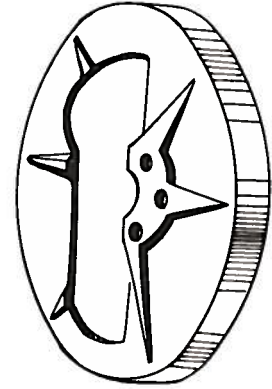

12



13

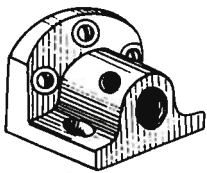

14



15



16



17



18



19

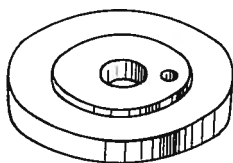

20



21



22

PARTS USED FOR MODEL DH-20 & DH-30 ONLY

DH-20・DH-30 専用部品

| Ref. No. | Parts No. | Name | 名称 | Qt. | Remarks |
|----------|-----------|-------------------------------------|---------------------|-----|---------------------|
| 参照番号 | 部品番号 | | | 数量 | 備考 |
| 1 | 200432 | Model plate (DH-20) | 型式板 (DH-20) | 1 | DH-20 only用 |
| 2 | 156135 | Needle plate | 針板 | 1 | DH-20 & DH-30 only用 |
| 3 | 156160 | Presser foot | 押エ | 1 | 〃 〃 〃 〃 〃 |
| 4 | 156450 | Feed dog | 送り歯 | 1 | 〃 〃 〃 〃 〃 |
| 5 | 200431 | Cloth plate | 平カバー | 1 | 〃 〃 〃 〃 〃 |
| 6 | 200433 | Feed drive eccentric | 送り前後カム | 1 | 〃 〃 〃 〃 〃 |
| 7 | 178102A | Thread guide post | 糸道棒 | 1 | 〃 〃 〃 〃 〃 |
| 8 | 200439 | Model plate (DH-30) | 型式板 (DH-30) | 1 | DH-30 only用 |
| 9 | 200487 | Machine arm-bed | アームベッド | 1 | 〃 〃 〃 |
| 10 | 200434 | Spur gear | ギヤ小 | 1 | 〃 〃 〃 |
| 11 | 158002 | Drive gear | ギヤ大 | 1 | 〃 〃 〃 |
| 12 | 200435 | Gear cover | カバー (手廻し用) | 1 | 〃 〃 〃 |
| 13 | 2213-1 | 〃 〃 screw | 〃 止ネジ | 3 | 〃 〃 〃 |
| 14 | 200436 | Drive gear machine mounting bracket | 軸受上台 | 1 | 〃 〃 〃 |
| 15 | 5116 | 〃 〃 〃 〃 〃 screw | 〃 止ネジ | 2 | 〃 〃 〃 |
| 16 | 200437 | 〃 〃 shaft | エキセン軸 | 1 | 〃 〃 〃 |
| 17 | 5060 | 〃 〃 〃 screw | 〃 止ネジ | 2 | 〃 〃 〃 |
| 18 | 192087 | 〃 〃 〃 collar | 〃 カラー | 1 | 〃 〃 〃 |
| 19 | 87-1 | 〃 〃 〃 〃 screw | 〃 〃 止ネジ | 1 | 〃 〃 〃 |
| 20 | 200438 | Spur gear spacer | 下軸スラストカラー | 1 | 〃 〃 〃 |
| 21 | 158014 | Handle screw | 手廻し棒 | 1 | 〃 〃 〃 |
| 22 | 158015 | Handle, complete with 158015-1 | 〃 握り158015-1 との組 | 1 | 〃 〃 〃 |



1



2



3

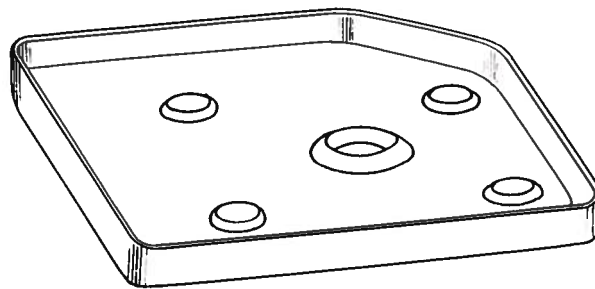

4

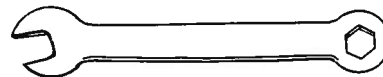

5

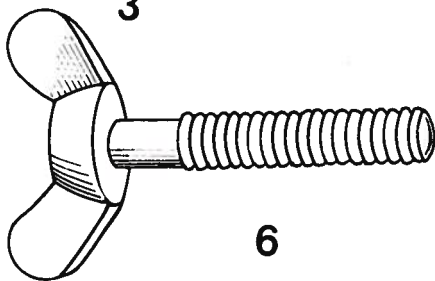

6



9

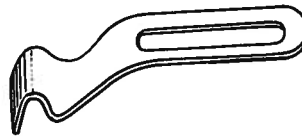

7



8

ACCESSORIES

付 属 品

| Ref.No. | Parts No. | Name | 名 称 | Qt. | Remarks |
|---------|-----------|------------------------------|--------------|-----|---------|
| 参照番号 | 部品番号 | | | 数量 | 備 考 |
| 1 | 127 | Screw driver (large) | ドライバー (大) | 1 | |
| 2 | 128 | 〃 〃 (medium) | 〃 (中) | 1 | |
| 3 | 191155 | Oiler | 油差シ | 1 | |
| 4 | 200415 | Oil pan | オイルパン | 1 | |
| 5 | 130A-7 | Wrench (7.0 mm) | スパナ (7.0mm用) | 1 | |
| 6 | 155138 | Machine mounting thumb screw | 蝶ネジ | 1 | |
| 7 | 155905 | Edge guide | 定規 | 1 | |
| 8 | 1285 | 〃 〃 screw | 〃 止ネジ | 1 | |
| 9 | DH x 1 | Needle, #11 | 針 | 10 | |

NUMERICAL INDEX OF PARTS

部 品 番 号 索 引

| Parts No. | Page | Ref.No. | Parts No. | Page | Ref.No. | Parts No. | Page | Ref.No. |
|-----------|------|---------|-----------|------|---------|-----------|------|---------|
| 部品番号 | 頁 | 参照番号 | 部品番号 | 頁 | 参照番号 | 部品番号 | 頁 | 参照番号 |
| 87-1 | 9 | 19 | 5067 | 7 | 17 | 167049 | 5 | 23 |
| 127 | 11 | 1 | 5116 | 9 | 15 | 167050 | 5 | 25 |
| 128 | 11 | 2 | 5117 | 3 | 7 | 167052 | 5 | 27 |
| 130A-7 | 11 | 5 | 5124 | 5 | 4 | 167055 | 5 | 29 |
| 1174 | 5 | 2 | 5125 | 3 | 6 | 167072 | 5 | 42 |
| 1175-2 | 7 | 2 | 101111 | 5 | 45 | 167077 | 5 | 44 |
| 1196 | 3 | 4 | 155103 | 5 | 34 | 167082 | 7 | 24 |
| 1196 | 5 | 33 | 155106 | 5 | 35 | 178102A | 9 | 7 |
| 1206 | 7 | 12 | 155107 | 5 | 36 | 191155 | 11 | 3 |
| 1216 | 3 | 11 | 155108 | 5 | 38 | 192087 | 9 | 18 |
| 1216 | 3 | 14 | 155109 | 5 | 39 | 200204 | 5 | 46 |
| 1227 | 5 | 41 | 155110 | 5 | 40 | 200406 | 5 | 1 |
| 1229 | 5 | 9 | 155122 | 5 | 6 | 200407 | 5 | 16 |
| 1242 | 3 | 9 | 155123 | 5 | 7 | 200408 | 5 | 17 |
| 1285 | 11 | 8 | 155124 | 5 | 10 | 200410 | 5 | 19 |
| 1333 | 5 | 37 | 155125 | 5 | 12 | 200411 | 7 | 5 |
| 1435 | 5 | 20 | 155135 | 3 | 8 | 200413 | 3 | 3 |
| 1435 | 7 | 10 | 155138 | 11 | 6 | 200415 | 11 | 4 |
| 1448 | 5 | 24 | 155141 | 5 | 22 | 200419 | 7 | 30 |
| 1457 | 5 | 8 | 155148 | 5 | 30 | 200420 | 3 | 2 |
| 1457-1 | 5 | 18 | 155160 | 5 | 32 | 200424 | 3 | 1 |
| 1458 | 5 | 31 | 155301 | 7 | 26 | 200426 | 7 | 23 |
| 1998 | 5 | 3 | 155450 | 7 | 1 | 200427 | 7 | 21 |
| 1998-2 | 5 | 11 | 155905 | 11 | 7 | 200428 | 7 | 18 |
| 2005 | 7 | 27 | 156135 | 9 | 2 | 200429 | 7 | 19 |
| 2022 | 5 | 15 | 156160 | 9 | 3 | 200430 | 3 | 5 |
| 2106 | 5 | 28 | 156450 | 9 | 4 | 200431 | 9 | 5 |
| 2213-1 | 7 | 6 | 158002 | 9 | 11 | 200432 | 9 | 1 |
| 2213-1 | 9 | 13 | 158014 | 9 | 21 | 200433 | 9 | 6 |
| 2213-1 | 7 | 14 | 158015 | 9 | 22 | 200434 | 9 | 10 |
| 2297 | 5 | 13 | 167003 | 7 | 28 | 200435 | 9 | 12 |
| 2913-1 | 7 | 20 | 167008 | 5 | 14 | 200436 | 9 | 14 |
| 2913-1 | 7 | 22 | 167034 | 7 | 13 | 200437 | 9 | 16 |
| 2918 | 5 | 26 | 167035 | 7 | 15 | 200438 | 9 | 20 |
| 2924 | 7 | 4 | 167036 | 7 | 16 | 200439 | 9 | 8 |
| 2947 | 7 | 29 | 167038-1 | 7 | 9 | 200487 | 9 | 9 |
| 2948 | 7 | 31 | 167041 | 7 | 11 | 200580 | 3 | 10 |
| 3044 | 5 | 5 | 167042 | 7 | 7 | 200581 | 3 | 12 |
| 3056 | 5 | 43 | 167043 | 7 | 8 | 200582 | 3 | 13 |
| 5060 | 9 | 17 | 167045A | 7 | 3 | 201767 | 7 | 25 |
| | | | | | | 202033 | 5 | 21 |